

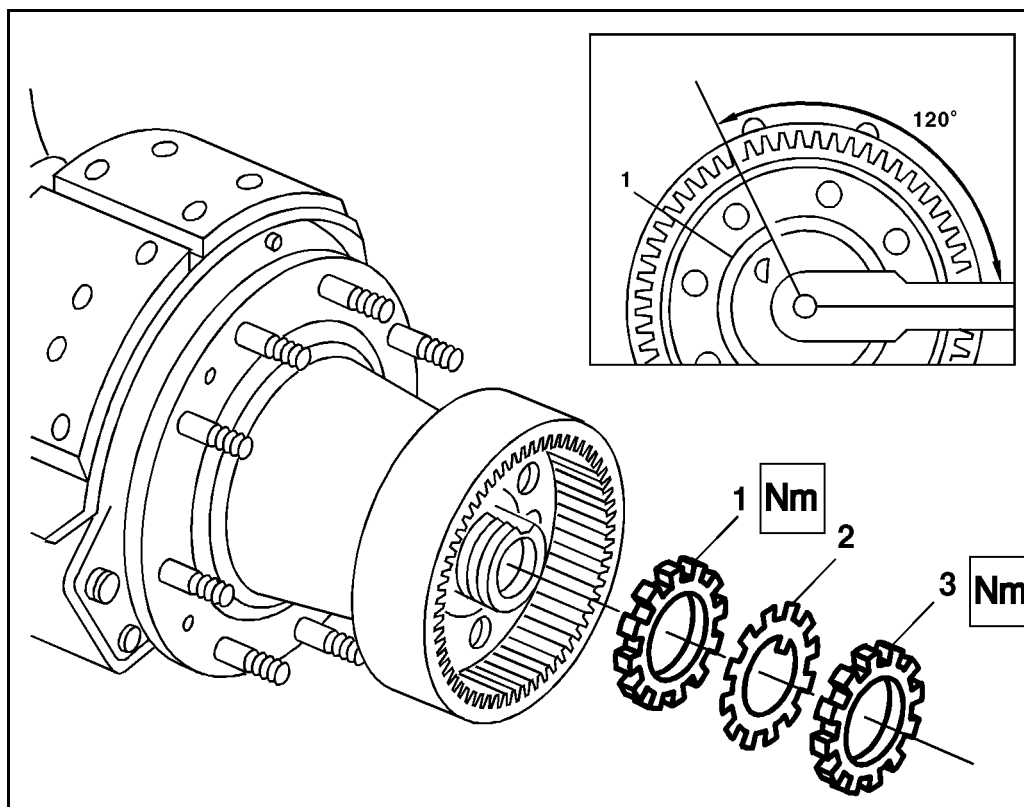



En los casos en que el cubo fue desmontado

- 1 Después de haber montado el cubo en el eje, apretar la tuerca ranurada interior con la llave de garras y al mismo tiempo girar el cubo (4) para ambos lados, aplicar algunos golpes firmes con un martillo plástico en la cara frontal. Este procedimiento tiene por finalidad que los rodamientos se asienten..
- 2 Apretar la tuerca ranurada interior (1) con el momento de fuerza especificado y girar el cubo nuevamente en ambos sentidos
- 3 Aflojar la tuerca ranurada interior (1) 120°, teniendo certeza de que existe juego axial.



B35.20-0008-11

Medir el juego

- 4 Fijar el soporte del comparador (6) en el cubo de rueda (4). Colocar el  reloj comparador (8) de modo que el prolongador (7) permanezca apoyado en la cara del eje (5) regulando en la escala, cero "0" con alguna precarga.
 - 5 Verificar el juego axial del cubo de rueda indicado por el reloj comparador (8). El juego prescrito deberá ser regulado, apretando o aflojando la tuerca ranurada interior (1).
- ⚠ Atención:** Rodamientos nuevos deberán ser regulados por el juego mínimo.
- 6 Colocar una nueva chapa de traba (2) y apretar la tuerca ranurada exterior (3) con el momento de fuerza prescrito.
 - 7 Verificar nuevamente el juego axial y corregirlo en caso necesario. Remover el  soporte (6) con el  reloj comparador (8).
 - 8 Trabar la tuerca ranurada, doblando la chapa de traba (2) encima de las ranuras de la tuerca exterior (3).

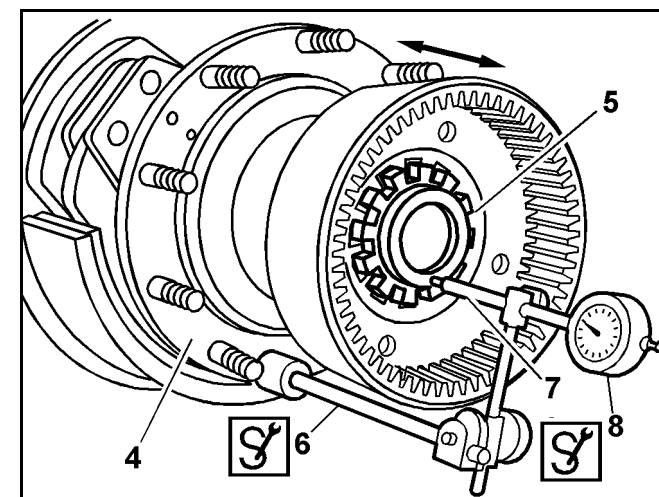

B35.20-0040-01

