

AR35.20-B-0310A.fm

Desmontar, montar el cubo de rueda trasera

18.05.00

EJE TRASERO 740 equipado con tambor de freno**B35.20-0039-09**

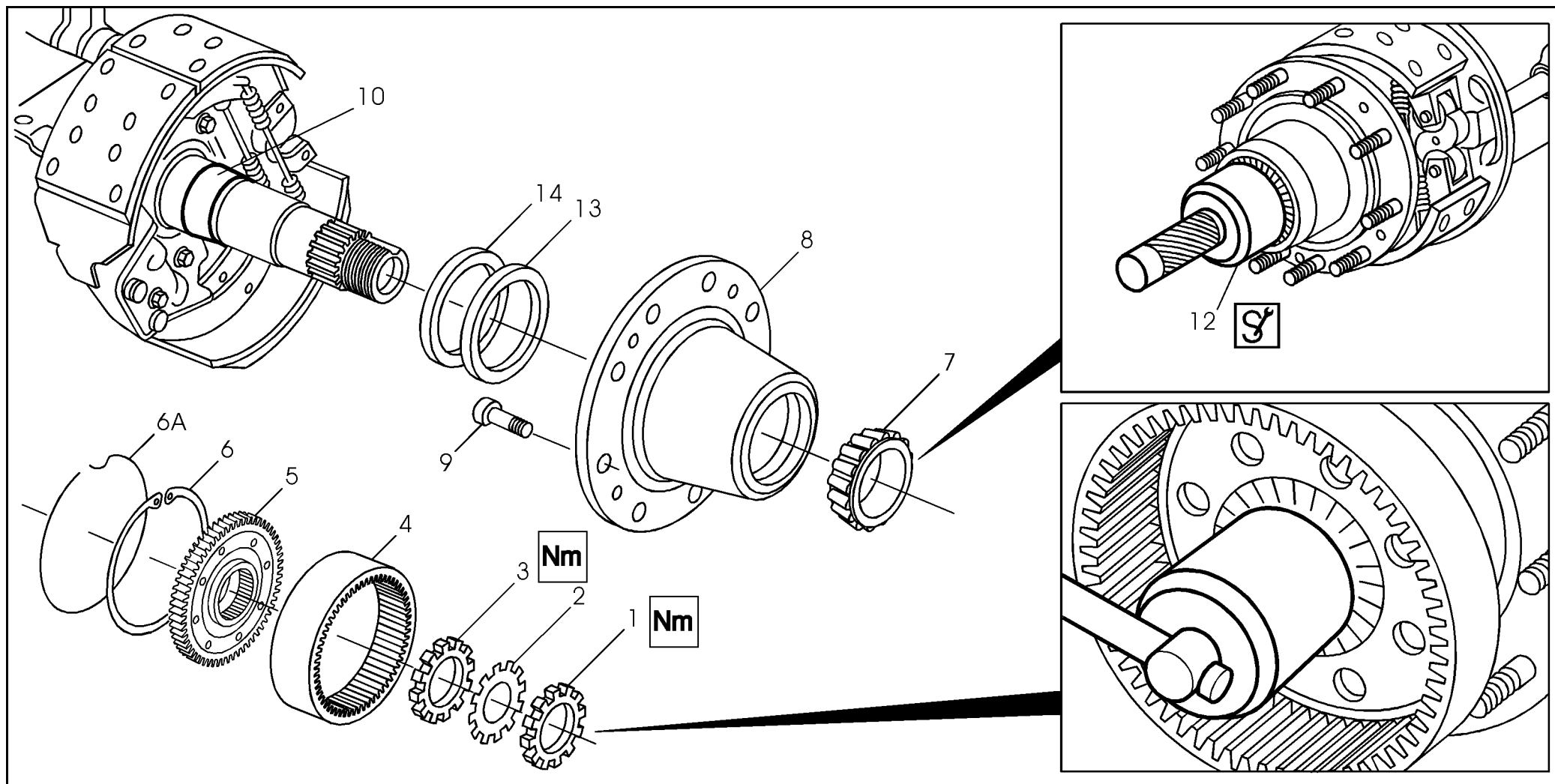





1 Tuerca ranurada exterior
2 Chapa de seguridad
3 Tuerca ranurada interior

4 Rueda anular
5 Cubo de traba
6 Anillo de seguridad











6A Anillo de seguridad de alambre
 7 Rodamiento de rodillos cónicos
 8 Cubo de rueda
 9 Tornillo de la rueda
 10 Pista deslizante de los retenes

11 Llave de garras
 12 Mandril
 13 Retén interior
 14 Retén exterior

	Desmontar		
1	Desmontar el cubo de campana con el portaplanetarias.		AR35.20-B-0250A
2	Desmontar el sensor del sistema ABS.	 Vehículos equipados con sistema ABS.	AR42.30-B-0150B
3	Liberar el trabamiento de la tuerca ranurada exterior (1) y desmontarla.		363 589 01 07 00
4	Desmontar la chapa de seguridad (2) y la tuerca ranurada interior (3).		363 589 01 07 00
5	Desmontar la rueda anular (4) montada con el cubo de traba (5) y el anillo de seguridad (6) o (6A), del estriado de la extremidad del eje.	 Existen dos tipos de anillos de seguridad, el tipo SEEGER (6) y el de alambre (6A).	
6	Calzar el cubo de rueda (8).		
7	Desmontar el cubo de rueda (8) y el rodamiento exterior (7).		
8	Desmontar el anillo dentado del ABS, en caso de necesidad.	 Vehículos equipados con sistema ABS.	AR42.30-B-0160B
9	Desmontar si necesario, el colector de aceite y a seguir, los retenes exterior (14) e interior (13).		000 589 16 33 00



10	Verificar el estado de la pista deslizante (10) en el eje.	Si necesario, reemplazarla. Desmontarla presionando para fuera con dos espátulas.	
	Montar		
11	Montar los retenes (13) y (14) y el colector de aceite.	Aplicar un producto estanqueizante en el encaje del colector de aceite.  Lubricar los labios de los retenes. 	AR35.20-B-0310-01A BR00.45-B-1001-01A 98 350 589 03 63 00 BR00.45-B-1003-06A 98 350 589 07 15 00
12	Montar el anillo dentado del ABS.	 Vehículos equipados con sistema ABS.	AR42.30-B-0160B
13	Montar con cuidado el cubo de rueda en el eje.	Tomar cuidado para que los labios de los retenes no sean dañados en el montaje.	
14	Montar en el cubo de rueda, el rodamiento exterior lubricado.	 	321 589 02 15 00 98 350 589 08 15 00 BR00.45-B-1003-06A
15	Montar la rueda anular (4), armada con el cubo de traba (5) y el anillo de seguridad (6) o (6A), en el estriado del eje.	 Existen dos tipos de anillos de seguridad, uno del tipo SEEGER (6) y el otro de alambre (6A).	AR35.20-B-0310-03A
16	Regular el juego de los rodamientos del cubo.		AR35.20-B-0301-01C
17	Montar el sensor del sistema ABS.	 Vehículos equipados con sistema ABS.	AR42.30-B-0150B



18	Montar el cubo de campana en el portaplanetarias.		AR35.20-B-0250A
----	---	--	-----------------

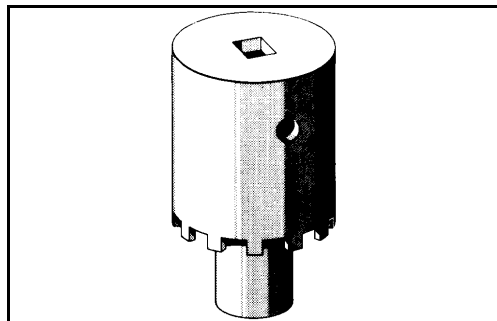

363 589 01 07 00

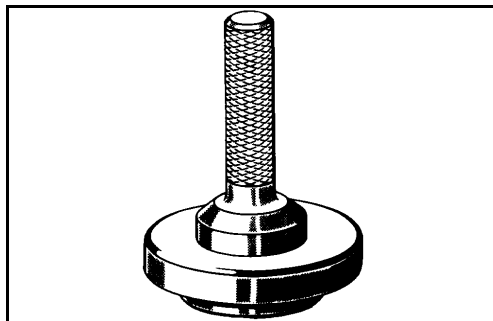
Llave de garras

321 589 02 15 00

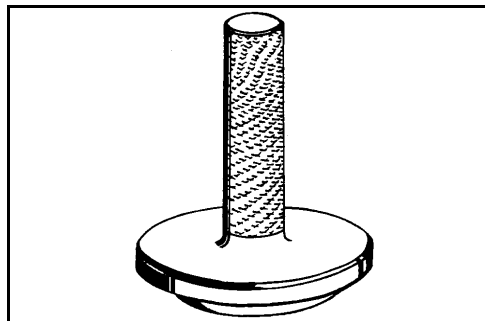
Mandril

98 350 589 08 15 00

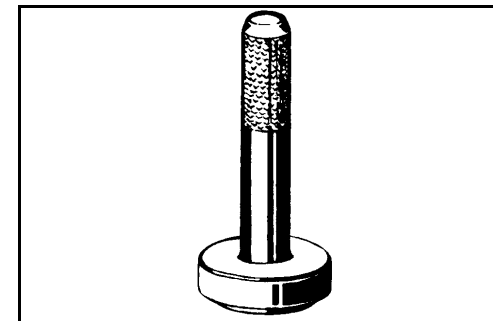
Mandril

98 350 589 07 15 00

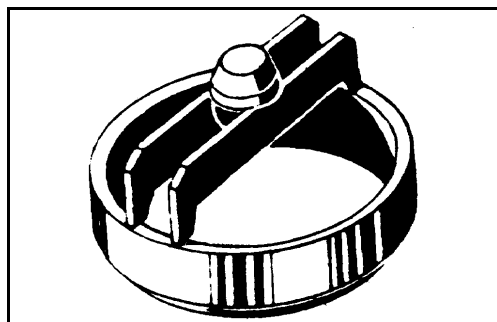
Mandril

98 350 589 03 63 00

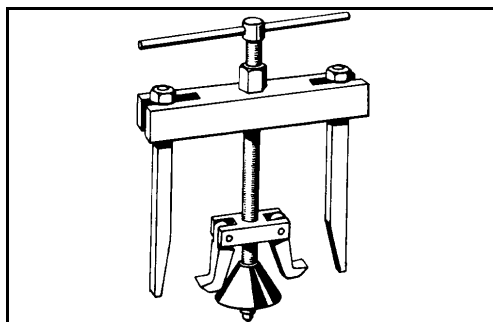
Dispositivo para instalación

000 589 16 33 00

Extractor de las pistas de los rodamientos**Productos para reparaciones**

Número	Denominación	Número de pedido
BR00.45-B-1001-01A	Estanqueizante Terolan 307/II	-
BR00.45-B-1003-06A	Grasa conforme DBL 6804 - Clase 267.0	Ver IS Lubricantes