



|                       |  |  |  |
|-----------------------|--|--|--|
| AR35.30-B-0475-02B.fm | Verificar las huellas de contacto entre la corona y el piñón de ataque |  |  |
|-----------------------|--|--|--|

EXO TRASERO 746.314, 746.626, 746.628, 746.630, 746.632, 746.634, 746.636, 746.638, 746.640, 746.642, 746.644, 746.646, 746.648, 746.650, 746.652, 746.654, 746.656, 746.658, 746.660, 746.662, 746.664, 746.666, 746.668, 746.670, 746.672, 746.674, 746.676, 746.678, 746.680, 746.682, 746.684, 746.686, 746.688, 746.690, 746.692, 746.694, 746.696, 746.698, 746.700, 746.702, 746.704, 746.706, 746.708, 746.710, 746.712, 746.714, 746.716, 746.718, 746.720, 746.722, 746.724, 746.726, 746.728, 746.730, 746.732, 746.734, 746.736, 746.738, 746.740, 746.742, 746.744, 746.746, 746.748, 746.750, 746.752, 746.754, 746.756, 746.758, 746.760, 746.762, 746.764, 746.766, 746.768, 746.770, 746.772, 746.774, 746.776, 746.778, 746.780, 746.782, 746.784, 746.786, 746.788, 746.790, 746.792, 746.794, 746.796, 746.798, 746.800, 746.802, 746.804, 746.806, 746.808, 746.810, 746.812, 746.814, 746.816, 746.818, 746.820, 746.822, 746.824, 746.826, 746.828, 746.830, 746.832, 746.834, 746.836, 746.838, 746.840, 746.842, 746.844, 746.846, 746.848, 746.850, 746.852, 746.854, 746.856, 746.858, 746.860, 746.862, 746.864, 746.866, 746.868, 746.870, 746.872, 746.874, 746.876, 746.878, 746.880, 746.882, 746.884, 746.886, 746.888, 746.890, 746.892, 746.894, 746.896, 746.898, 746.900, 746.902, 746.904, 746.906, 746.908, 746.910, 746.912, 746.914, 746.916, 746.918, 746.920, 746.922, 746.924, 746.926, 746.928, 746.930, 746.932, 746.934, 746.936, 746.938, 746.940, 746.942, 746.944, 746.946, 746.948, 746.950, 746.952, 746.954, 746.956, 746.958, 746.960, 746.962, 746.964, 746.966, 746.968, 746.970, 746.972, 746.974, 746.976, 746.978, 746.980, 746.982, 746.984, 746.986, 746.988, 746.990, 746.992, 746.994, 746.996, 746.998, 747.000

## Productos para reparaciones

| Número             | Denominación   | Número de pedido     |
|--------------------|--|----------------------|
| BR00.45-B-1002-07A | Tinta para contacto (color violeta permanente - nr. 330) | Acrilex, ref. 014123 |

- i** La corona y el piñón de ataque forman un conjunto hermano entre sí, cuyas tolerancias y acabado no permiten el intercambio individual de los mismos, de modo que el ajuste de la medida básica y el juego entre los dientes son suficientes para su montaje. Independiente de eso, puede ser efectuado, a título de inspección, una verificación de las huellas de contacto de los dientes del conjunto corona y piñón de ataque.

## Verificar las huellas de contacto

- 1 Untar con tinta para contacto, dos dientes de la corona separados 180° uno del otro.
- 2 Girar el piñón de ataque hacia adelante y hacia atrás, frenando al mismo tiempo la corona con un pedazo de madera dura (indicado por la flecha).
- 3 Comparar las huellas de contacto obtenidas con los siguientes ejemplos y en caso necesario, efectuar las debidas correcciones.

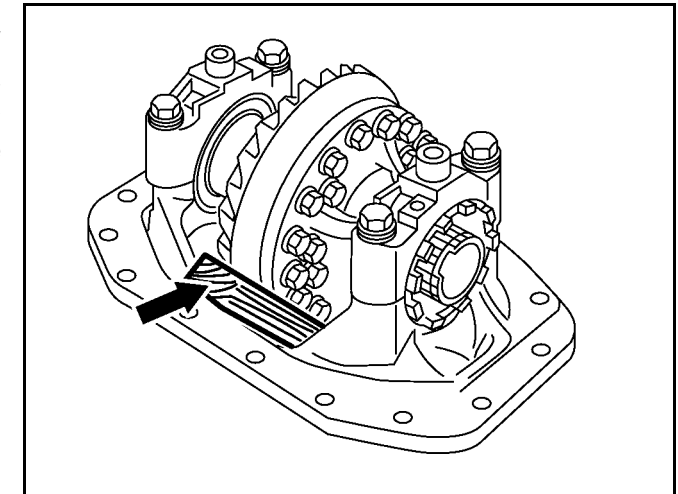

B35.30-0061-01

## Huellas de contacto correctas

Verificación efectuada con carga (corona frenada)

- i** En la práctica, generalmente no se obtienen las huellas de contacto ideales. Sin embargo, es importante que las mismas no toquen en ningún lugar del borde exterior de la superficie del diente.

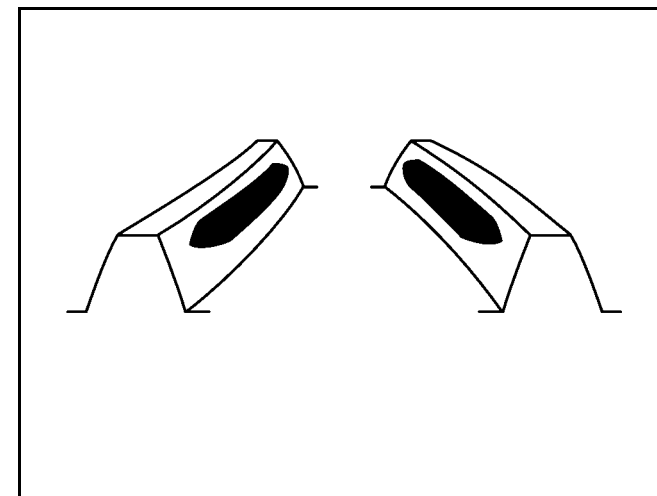

B35.30-0062-01

Huellas de contacto en la base del diente (incorrectas)

Causa:

Medida de montaje del piñón de ataque muy pequeña.

Solución:

Aumentar un poco la distancia de montaje ( medida básica ) del piñón de ataque y al mismo tiempo, disminuir un poco la distancia de montaje de la corona, o sea, hacer que los dientes de la corona penetren más profundamente en los dientes del piñón de ataque, para conservar el juego correcto entre los flancos de los dientes.

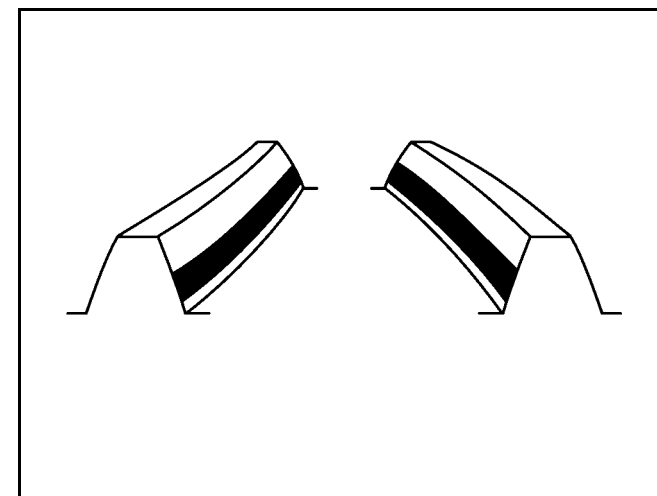

B35.30-0063-01

### Huellas de contacto en la cabeza de los dientes

**Causa:**

Medida de montaje del piñón de ataque muy grande.

**Solución:**

Disminuir un poco la distancia de montaje (medida básica) del piñón de ataque y al mismo tiempo, aumentar un poco la distancia de montaje de la corona, o sea, hacer que los dientes de la corona no alcancen tan profundamente los dientes del piñón de ataque, para conservar el juego correcto entre los flancos de los dientes.

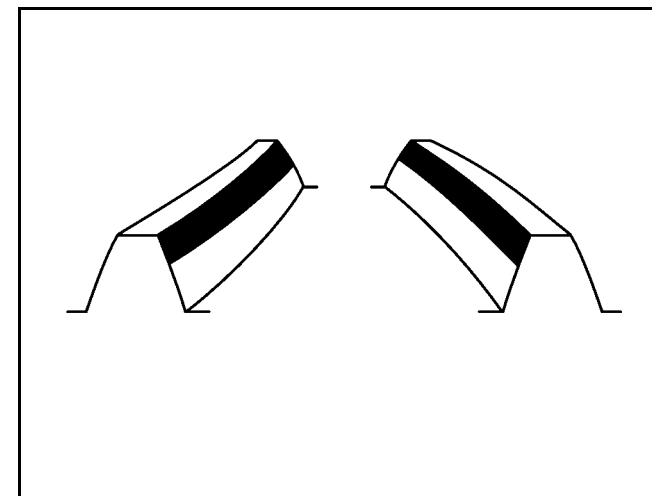

B35.30-0064-01

### Huellas de contacto en los flancos más gruesos de los dientes

**Causa:**

Juego entre los dientes de la corona muy grande.

**Solución:**

Aproximar la corona un poco más del piñón de ataque, girando los anillos roscados y repetir la verificación del juego entre los dientes.

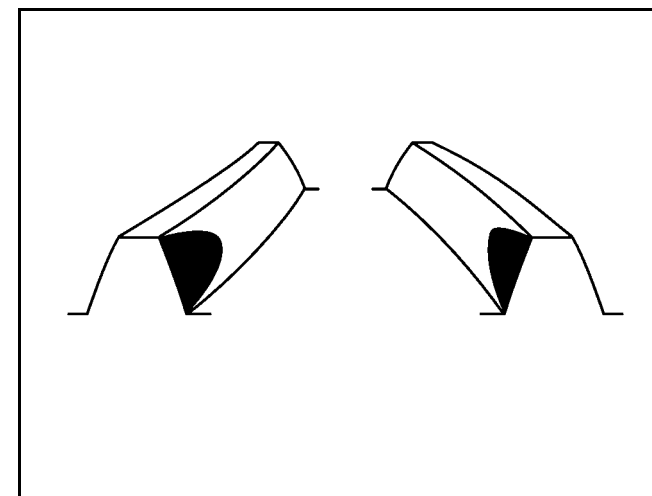

B35.30-0065-01

## Huellas de contacto en los flancos más finos de los dientes

## Causa:

Juego entre los dientes de la corona muy pequeño.

## Solución:

Alejar un poco la corona del piñón de ataque, girando los anillos roscados y repetir la verificación del juego entre los dientes.

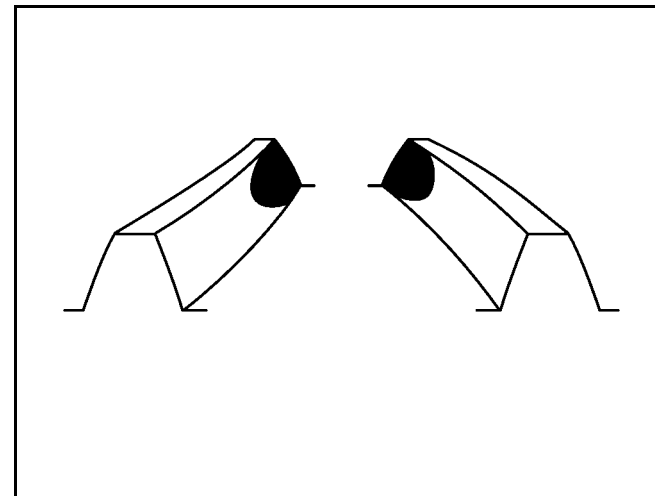

B35.30-0066-01